

## Klapp-Arbeitsbühne, langer Unterbau, mit 2 Konsolen

### Foldable working platform, long baseframe, with 2 consoles

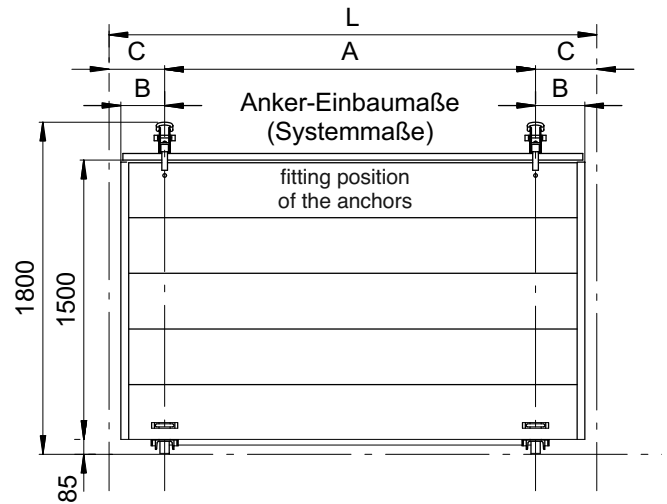
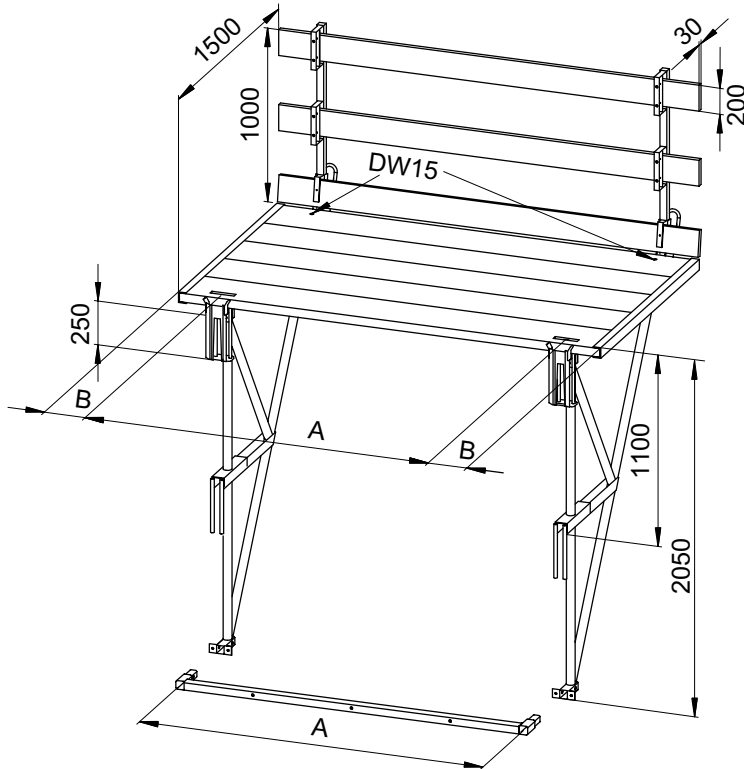

Länge* [mm]	A [mm]	B [mm]	C [mm]	Gewicht [kg/Stck.]	Artikel-Nr.
1500	1000	235	250	219,0	313015
2000	1500	235	250	248,0	313020
2500	2000	235	250	277,0	313025
3000	2000	485	500	306,0	313030

\* Länge L = theoretisches Rastermaß

Length* [mm]	A [mm]	B [mm]	C [mm]	Weight [kg/unit]	Item No.
1500	1000	235	250	219.0	313015
2000	1500	235	250	248.0	313020
2500	2000	235	250	277.0	313025
3000	2000	485	500	306.0	313030

\* Length L = theoretical raster

Alle Stahlteile komplett feuerverzinkt. Bühne komplett mit montiertem Holzbelag und Seitenschutzbrettern. Die Lieferung erfolgt generell mit Steckschiene, die beim Aufbau vor Ort in die Unterbauten eingesteckt wird.

All steel parts completely galvanized. Platform complete with mounted wooden planking and side protection boards. Delivery includes insertion rail, which is inserted into base frame when mounted on the site.

## Steckschienen passend für alle Standard-Längen

### Insertion rails suitable for all standard lengths

A [mm]	Gewicht [kg/Stck.]	Artikel-Nr.
1000	8,0	319903
1500	10,0	319904
2000	12,5	319905

A [mm]	Weight [kg/unit]	Item No.
1000	8.0	319903
1500	10.0	319904
2000	12.5	319905

#### Hauptsitz:

D-71263 Weil der Stadt-Hausen · Brunnenstraße 36  
 Tel. +49 70 33 53 71 - 0 · Fax +49 70 33 53 71-31  
 E-Mail: info@robusta-gaukel.de

#### Niederlassung:

D-12099 Berlin (Tempelhof) · Rohdestraße 19  
 Tel. +49 30 75 70 70 00 · Fax +49 30 75 70 70 07  
 E-Mail: nl-berlin@robusta-gaukel.de

Copyright © Januar 2015 ROBUSTA-GAUKELE GMBH & CO. KG  
 Technische Änderungen vorbehalten  
 Products may be subject to technical changes